

発明に見る日本の生活文化史

2015年9月発刊 お金シリーズ全3巻

第1巻貯金箱・第2巻金庫・第3巻金銭登録機

◆各巻（書籍）定価 各30,000円+税 体裁：A4判約150ページ

◆オプションCD-ROM（書籍掲載特許の一覧表+全文明細書PDF） 各10,000円+税

CD-ROMのみの販売は行っていません。

おすすめ先

社会学、民俗学、家政学、道具学、生活文化史、日本近代史などの研究者
公共図書館／大学・専門図書館／博物館・郷土資料館／企業図書室

特許情報は先人の知恵の宝庫です。ネオテクノロジーは特許情報を社会の世相や課題が反映されるアーカイブ情報として活用し、毎月さまざまな切り口で日本の生活文化を見ていきます。

2015年度 12シリーズ全36巻

発刊月	シリーズ名	各巻タイトル	各巻タイトル	各巻タイトル
2015年4月	健康シリーズ	1巻 健康診断 978-4-86573-558-1	2巻 歯磨き 978-4-86573-559-8	3巻 消毒・殺菌 978-4-86573-560-4
2015年5月	化粧品シリーズ	1巻 スキンケア 978-4-86573-561-1	2巻 ヘアケア 978-4-86573-562-8	3巻 メイクアップ 978-4-86573-563-5
2015年6月	遊具シリーズ	1巻 遊園地 978-4-86573-564-2	2巻 ゲーム 978-4-86573-565-9	3巻 動くおもちゃ 978-4-86573-566-6
2015年7月	お金シリーズ	1巻 貯金箱 978-4-86573-567-3	2巻 金庫 978-4-86573-568-0	3巻 金銭登録機 978-4-86573-569-7
2015年8月	装身具シリーズ	1巻 髪留め 978-4-86573-570-3	2巻 宝飾品 978-4-86573-571-0	3巻 帯留め・ボタン 978-4-86573-572-7
2015年9月	鍛錬シリーズ	1巻 教育用器具 978-4-86573-573-4	2巻 スポーツ 978-4-86573-574-1	3巻 書見台 978-4-86573-575-8
2015年10月	美容シリーズ	1巻 理容室 978-4-86573-576-5	2巻 美容室 978-4-86573-577-2	3巻 かつら・髪留め 978-4-86573-578-9
2015年11月	煙草シリーズ	1巻 パイプ 978-4-86573-579-6	2巻 葉巻・紙巻 978-4-86573-580-2	3巻 灰皿・マッチ箱 978-4-86573-581-9
2015年12月	男性シリーズ	1巻 靴 978-4-86573-582-6	2巻 シャツ 978-4-86573-583-3	3巻 ステッキ 978-4-86573-584-0
2016年1月	住居1シリーズ	1巻 食卓 978-4-86573-585-7	2巻 居間 978-4-86573-586-4	3巻 玄関 978-4-86573-587-1
2016年2月	住居2シリーズ	1巻 湯沸 978-4-86573-588-8	2巻 はしご・救助器 978-4-86573-589-5	3巻 プラシ 978-4-86573-590-1
2016年3月	伝達シリーズ	1巻 広告 978-4-86573-591-8	2巻 郵便 978-4-86573-592-5	3巻 警報機 978-4-86573-593-2

◆既刊 2014年度14シリーズ全42巻書籍+42枚CD 既刊 定価1,680,000円+税
既刊パンフレットと抜粋版をご希望の方は弊社までご連絡ください。

株式会社ネオテクノロジー

〒101-0062 東京都千代田区神田駿河台4-4 丸中ビル6F TEL:03-3526-2710 FAX:03-3526-2577
www.neotechnology.co.jp toiawase@neotechnology.co.jp

生活道具の発明から、 庶民の生活文化が見える！

日本人は西洋文化を受け入れながら、
発明を生み出し日本独自の生活文化を発展させてきた。
画期的な発明、実現しなかった奇想天外な発明などから、
身近な生活における生活文化の変化をたどる。

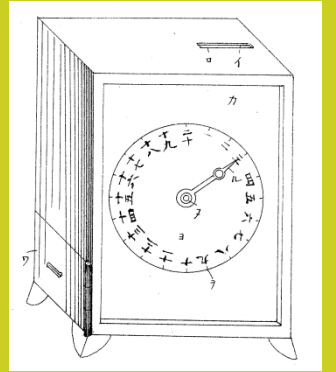

2015年度 12シリーズ全36巻

発明に見る

日本の生活文化史

2015年9月発刊 お金シリーズ全3巻
第1巻貯金箱 第2巻金庫 第3巻金銭登録機

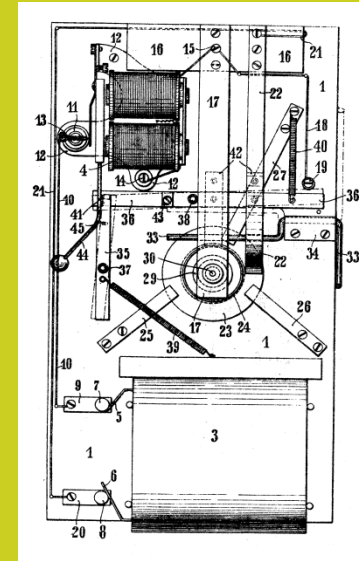
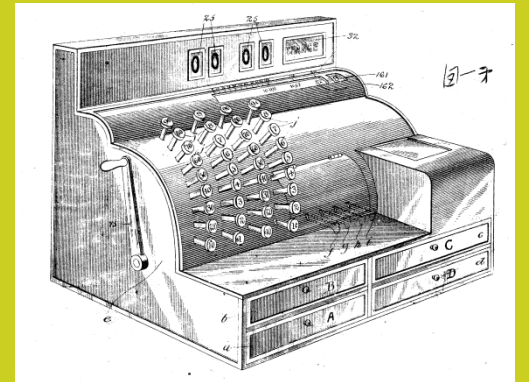
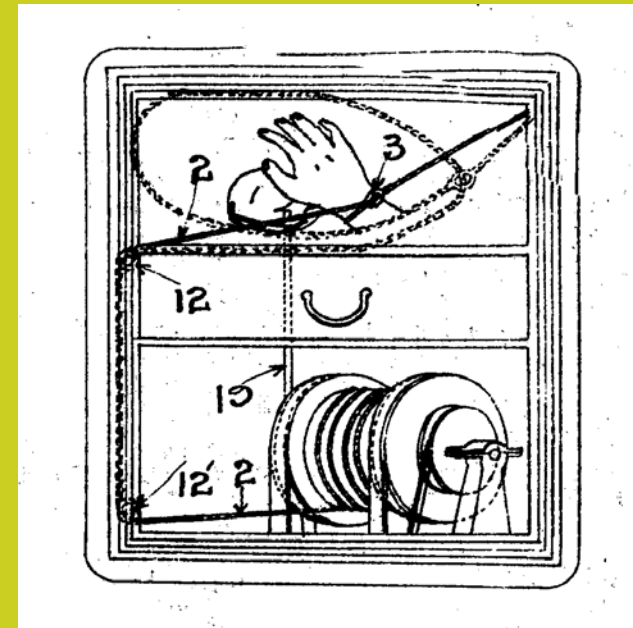

ネオテクノロジー
NeoTechnology Inc. 技術と特許

文明開化は発明から!! 明治～大正～昭和第二次大戦終戦前まで。 庶民の生活の創意工夫（発明）の中に、時代の潮流を見出す新たなアプローチ

特徴

①生活道具の発明から、生活文化が見える

発明は社会の世相や課題が反映されるアーカイブ情報です。身近な生活道具にこそ、日本独自の生活文化の変化を見ることができます。

②明治～昭和の発明約200点を収録

明治から大正・昭和第二次大戦終戦前に至るまでの、生活道具に係わる発明約100～200点を時系列に収録。

③社会・生活文化・民俗学の貴重な資料として

本書に掲載した発明情報の「一覧表」巻末に掲載しています。また、発明の全文明細書をCD-ROM(オプション)に全件収録しています。日本の生活文化史や民俗学、道具学の研究者におすすめです。

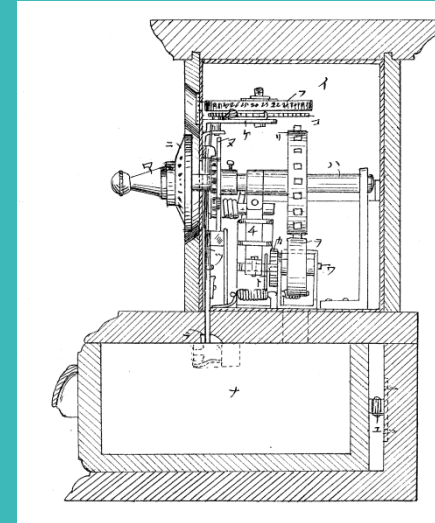

◆なぜ、発明から文化を見るのか？
本書は、生活道具の具体的な発明に表れる様々な工夫を通じて、生活文化を読み取るという試みです。特許情報を社会の世相や課題が反映されるアーカイブ情報として活用することにより、現実の発明が積み上げてきた先人の知恵を学ぶことができると考えています。歴史上の偉人の活躍よりも、身近な生活道具にこそ生活文化の変化が表れると考えました。生活文化の片鱗は発明として表れます。発明の一つひとつは小さな工夫に過ぎません。しかし、発明を束にして時代を追っていくことによって、庶民の内に秘めた時代のダイナミズムに触れることができます……

◆社会と技術のかかわり
社会の変化とともに課題が生まれ、人はその課題を乗り越えるために技術を生み出します。そして、技術革新は産業の発達を通じて国の経済を活性化させ、ひいては人類の文化と生活の向上に貢献していきます。

技術は発明という形で公に表れます。社会を良くしたいという願いや、成功をつかみたいという欲望や夢など、課題に挑戦する人々の情熱や努力が発明を生み出す原動力となります。数えきれない失敗と僅かな成功を繰り返しながら、社会は少しずつ変化してきました。

いま、私たちは発明に表れる先人達の挑戦の歴史を振り返ることができるように、社会の変化に立ち向かう勇気をもらうことができるでしょう。

本書の趣旨（本文より）

本書の内容

第1章では・・・
社会背景がいちばん見えてくる切り口から生活文化の変遷をたどります。例えばアイロンでは回転という視点から、炊飯器では課題の視点から。

第2章では・・・
明治、大正、第二次大戦前までの明細書と発明のポイントをわかりやすく掲載。人々の生活が見えるだけでなく、当時の技術水準もわかります。

第3章 図面からみる

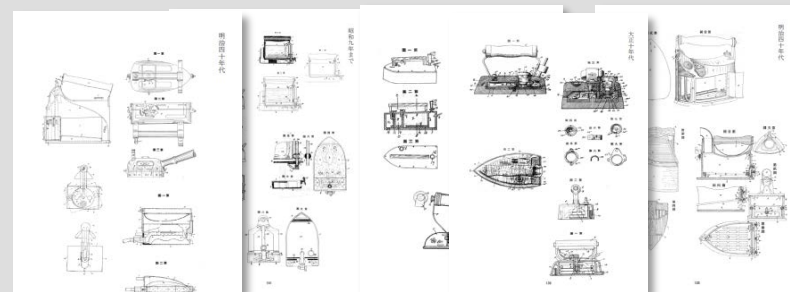
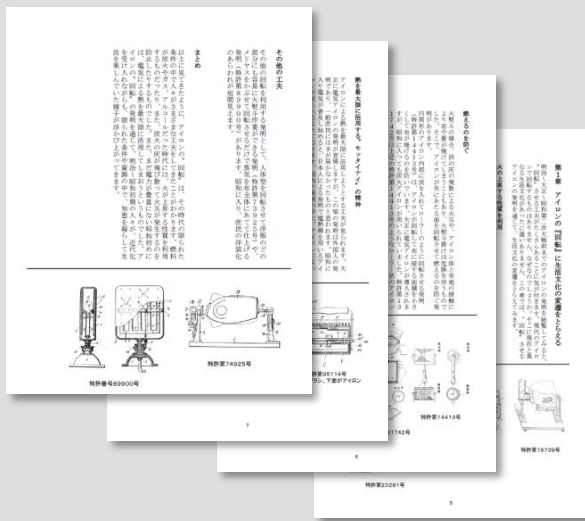

オプションCD

オプションCDには、書籍の中で掲載した発明の一覧表(Excel形式)と全文明細書(PDF)を収録。詳細内容の確認に便利です。書籍と併せてご利用下さい。

発明番号	発明の名称	発明者	特許種別	特許権者	特許権者/発明者	発明の年
第100号	大正10年	明治	特許	明治	明治	1925
第101号	大正10年	明治	特許	明治	明治	1925
第102号	大正10年	明治	特許	明治	明治	1925
第103号	大正10年	明治	特許	明治	明治	1925
第104号	大正10年	明治	特許	明治	明治	1925
第105号	大正10年	明治	特許	明治	明治	1925
第106号	大正10年	明治	特許	明治	明治	1925
第107号	大正10年	明治	特許	明治	明治	1925
第108号	大正10年	明治	特許	明治	明治	1925
第109号	大正10年	明治	特許	明治	明治	1925
第110号	大正10年	明治	特許	明治	明治	1925

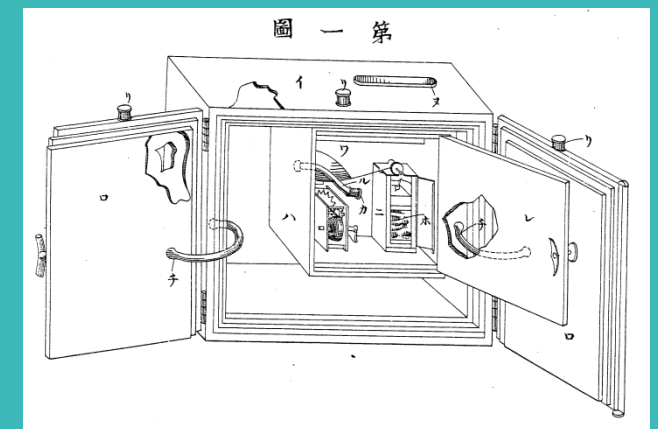
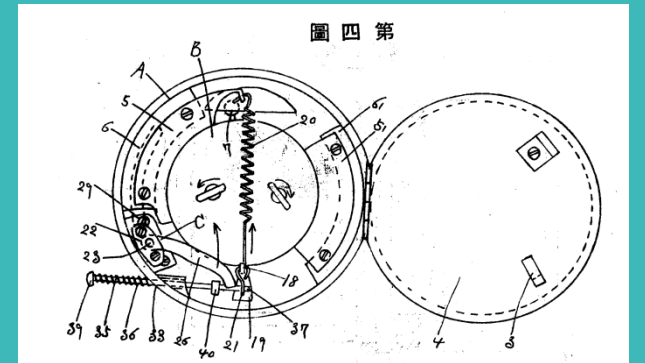

ネオテクノロジーの紹介

私たちネオテクノロジーは「創造と発明」をテーマに活動しています。現実に発明として歴史が積み上げてきた特許情報を活用した事業を通じて、理系・文系、専門・一般の別を問わず、異分野や異業種から学び、多様な中から生まれる力強い創造をめざしています。